



T.C.
YENİŞEHİR KAYMAKAMLIĞI
İlçe Milli Eğitim Müdürlüğü

Sayı : E-90502145-841.02.17-25670278
Konu : Döner Sermaye İşletmesi
(Ürün Kataloğu)

28.05.2021

DAĞITIM YERLERİNE

- İlgi: a) Kocaeli Millî Eğitim Müdürlüğünün 25.05.2021 tarihli ve E-83327309-841.02.17-25514416 sayılı yazısı.
b) İl Millî Eğitim Müdürlüğünün 27.05.2021 tarihli ve E-19131572-841.02.17-25600496 sayılı yazısı.

Kocaeli ili Derince ilçesi Çınarlı Mesleki ve Teknik Anadolu Lisesi Döner Sermaye İşletmesi Elektrik - Elektronik Teknolojisi Alanında üretilen eğitim setlerine ait tanıtım kataloğuna ilişkin ilgi (a) ve (b) yazılar ve ekleri ilişikte gönderilmiştir.

Bilgilerinizi ve gereğini rica ederim.

Ziver DENİZ
Müdür a.
Şube Müdürü

Ek: İlgi (a) ve (b) yazı ve ekleri (6 Adet)

Dağıtım:
Resmi/Özel Okul/Kurum Müdürlükleri
Hizmet Birimleri

Adres : Güvenciler Mah. 1.Cad. Yenişehir/ MERSİN

Bu belge güvenli elektronik imza ile imzalanmıştır.

Belge Doğrulama Adresi : <https://www.turkiye.gov.tr/meb-ebys>

Telefon No : 0 (324) 325 43 25

E-Posta: yenisehir33_meslekiegitim@meb.gov.tr

İnternet Adresi: <http://www.yenisehir33.meb.gov.tr>

Bilgi için: H.DEMİRHAN

Unvan : Şef

Kep Adresi : meb@hs01.kep.tr

Faks:32432543

Bu evrak güvenli elektronik imza ile imzalanmıştır. <https://evraksorgu.meb.gov.tr> adresinden 229e-d28f-3250-a738-6b27 kodu ile teyit edilebilir.





T.C.
MERSİN VALİLİĞİ
İl Millî Eğitim Müdürlüğü

Sayı : E-19131572-841.02.17-25600496
Konu : Döner Sermaye İşletmesi
(Ürün Kataloğu)

27.05.2021

.....KAYMAKAMLIĞINA
(İlçe Millî Eğitim Müdürlüğü)

İlgi : Kocaeli Millî Eğitim Müdürlüğünün 25.05.2021 tarihli ve E-83327309-841.02.17-25514416 sayılı yazısı.

Kocaeli ili Derince ilçesi Çınarlı Mesleki ve Teknik Anadolu Lisesi Döner Sermaye İşletmesi Elektrik - Elektronik Teknolojisi Alanında üretilen eğitim setlerine ait tanıtım kataloğuna ilişkin ilgi yazı ve ekleri ekte gönderilmiştir.

Bilgilerinizi ve ilçenizde faaliyet gösteren tüm resmi ve özel okul/kurumlara duyuru yapılması hususunda gereğini rica ederim.

Adem KOCA
Vali a.
İl Millî Eğitim Müdürü

Ek: İlgi Yazı ve Ekleri (5 Adet)

Dağıtım:
13 İlçe Kaymakamlığına
(İlçe Millî Eğitim Müdürlüğü)

Bu belge güvenli elektronik imza ile imzalanmıştır.

Adres : Dumlupınar Mah. GMK Bulv, 33130 MERSİN

Belge Doğrulama Adresi : <https://www.turkiye.gov.tr/meb-ebys>

Telefon No : (0 324) 329 14 81) 303

Bilgi için: Melike GÖÇMEN

E-Posta:meslekiteknikegitim33@meb.gov.tr

İnternet Adresi: <http://mersin.meb.gov.tr>

Unvan : V.H.K.İ

Kep Adresi : meb@hs01.kep.tr

Faks : (0 324) 327 35 1

Bu evrak güvenli elektronik imza ile imzalanmıştır. <https://evraksorgu.meb.gov.tr> adresinden **db7b-ae33-35ae-bc38-18ad** kodu ile teyit edilebilir.





T.C.
KOCAELİ VALİLİĞİ
İl Millî Eğitim Müdürlüğü

Sayı : E-83327309-841.02.17-25514416
Konu : Döner Sermaye İşletmesi
(Ürün Kataloğu)

25.05.2021

DAĞITIM YERLERİNE

İlgi : Derince Kaymakamlığı İlçe Millî Eğitim Müdürlüğünün 18.05.2021 tarihli ve 25263148 sayılı yazısı.

İlimiz Derince İlçesi Çınarlı Mesleki ve Teknik Anadolu Lisesi Döner Sermaye İşletmesi Elektrik - Elektronik Teknolojisi Alanında üretilen eğitim setlerine ait tanıtım kataloğu yazımız ekinde gönderilmiştir.

Millî Eğitim Bakanlığının 30.12.2019 tarihli ve 2019/17 sayılı genelgesinde Kamu kurum ve kuruluşların; ihtiyaçlarını 4734 sayılı Kamu İhale Kanununun 3. Maddesinin (e) fıkrasında belirtildiği üzere Millî Eğitim Bakanlığına bağlı üretim yapan okullardan teklifsiz, limit olmaksızın doğrudan temin edebileceği belirtilmiştir.

Bilgilerinizi ve İl/İlçeniz kapsamında bulunan tüm resmi ve özel okul/kurumlara duyurulması hususunda gereğini arz/rica ederim.

Fehmi Rasim ÇELİK
Vali a.
İl Millî Eğitim Müdürü

Ek:

İlgi yazı ve ekleri (24 sayfa)

Dağıtım:

-Tüm İlçe Kaymakamlıklarına
-80 İl Valiliğine (İl Millî Eğitim Müdürlüğü)

Bu belge güvenli elektronik imza ile imzalanmıştır.

Adres :Körfez Mah. Ankra Karayolu Cad.No:129/ CBlok
Valilik Yerleşkesi izmit/ KOCAELİ
Telefon No : (0262)300 5832
E-Posta:destek41@meb.gov.tr
Kep Adresi : meb@hs01.kep.tr

Belge Doğrulama Adresi : <https://www.turkiye.gov.tr/meb-ebys>

Unvan : Memur
İnternet Adresi:
Faks:(0262)3211554

Bu evrak güvenli elektronik imza ile imzalanmıştır. <https://evraksorgu.meb.gov.tr> adresinden 7a6f-856a-3d0a-aa39-3d61 kodu ile teyit edilebilir.





T.C.
DERİNCE KAYMAKAMLIĞI
İlçe Millî Eğitim Müdürlüğü

Sayı : E-36889110-948.01.01-25263148
Konu : Döner Sermaye İşletmesi
(Ürün Kataloğu)

18.05.2021

İL MİLLÎ EĞİTİM MÜDÜRLÜĞÜNE
(Destek Hizmetleri Şubesi Müdürlüğü)
KOCAELİ

İlgi : a) İlçemiz Çınarlı MTAL Müdürlüğünün 17.05.2021 tarih ve 25155755 sayılı yazısı.
b) Millî Eğitim Bakanlığı Destek Hizmetleri Genel Müdürlüğünün 30.12.2019 tarih ve 26122327 sayılı (2019/17) Genelgesi.

İlçemiz Çınarlı Mesleki ve Teknik Anadolu Lisesi Müdürlüğünün ilgi (a) yazısında; Döner Sermaye İşletmesi Elektrik - Elektronik Teknolojisi Alanında üretilen eğitim setlerinin ilgi (b) Genelge doğrultusunda ülke çapında duyurusunun yapılması ile ilgili ürün kataloğu yazımız ekinde sunulmuştur.

Konu ile ilgili olarak tüm Türkiye'de bulunan mesleki ve teknik Anadolu liselerine gerekli duyurunun yapılması hususunda;

Gereğini bilgilerinize arz ederim.

Ali Osman KARABAYIR
İlçe Millî Eğitim Müdürü

Ek:1- 2019/17 nolu genelge
2- Deney setleri ürün kataloğu
3- Sipariş bilgileri yazısı.

Bu belge güvenli elektronik imza ile imzalanmıştır.

Adres : İbni Sina Mah. Nato Cd. NO:1 Derince / KOCAELİ

Belge Doğrulama Adresi : <https://www.turkiye.gov.tr/meb-ebys>

Telefon No : 0 (262) 223 45 89
E-Posta: derince41_destek@meb.gov.tr
Kep Adresi : meb@hs01.kep.tr

Bilgi için: Uğur ÖZMEN Destek Hizmetleri Şefi

Unvan : Şef

İnternet Adresi:

Faks:2622299514

Bu evrak güvenli elektronik imza ile imzalanmıştır. <https://evraksorgu.meb.gov.tr> adresinden 4702-f8c2-398e-a1f8-4e78 kodu ile teyit edilebilir.



T.C. MİLLÎ EĞİTİM BAKANLIĞI
Çınarlı Mesleki ve Teknik Anadolu Lisesi

ÇINARLI **MTAL**
Kocaeli / Türkiye

Döner Sermaye İşletmesi

2021

Deney Setleri Katalođu

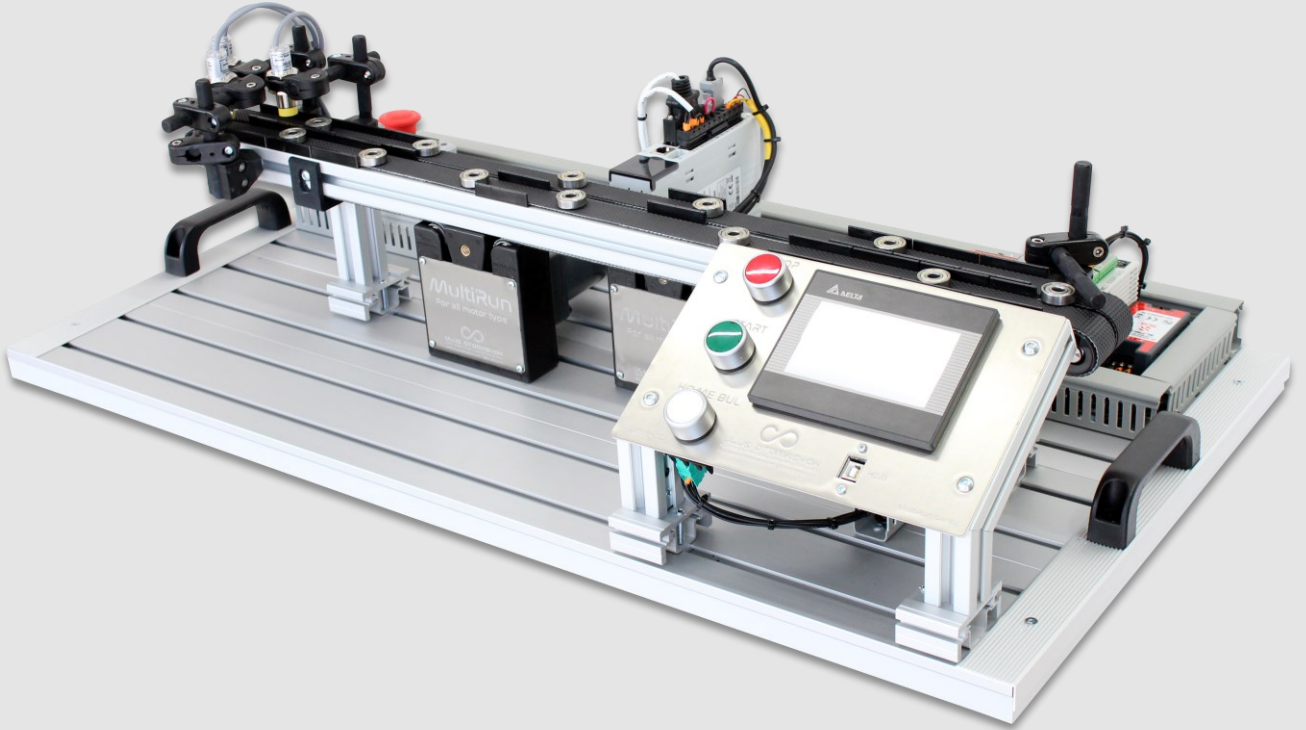

Web: <http://cinarlimtal.meb.k12.tr>

Siparişleriniz için

E-posta: cinarlimtal4141@gmail.com

Telefon: (0505) 351 77 43 - (0505) 765 99 60

OTOMATİK KUMANDA EĞİTİM SETLERİ

%100 çarpılma önleyici sistem

2 Öğrenci Kapasiteli



Uzunluk: 150 cm Genişlik: 80 cm Yüksek.: 78 cm

L1-L2-L3: 50V AC L1-N: 29V AC DC: 24V

Modül Adı	Adedi
Kontaktör modülü	6 adet
Zaman rölesi modülü	4 adet
Yıldız üçgen rölesi modülü	2 adet
Paket şalter modülü	2 adet
Enversör şalter modülü	2 adet
Yıldız üçgen şalter modülü	2 adet
Besleme dağıtım modülü	2 adet
Buton modülü	2 adet
Sınır anahtarı modülü	4 adet
Sinyal lambası modülü	2 adet
Trifaze AC motor	1 adet
Kumanda kablosu	60 adet

Geliştirdiğimiz **çarpılma önleyici** fazlar arası 50V AC sistemi ile **%100 güvenli** ortamda deneyler yapabilirsiniz.

Eğitim seti ile verilen trifaze motor, yıldız ve üçgen çalışabilme özelliğine sahiptir.

4 Öğrenci Kapasiteli



Modül Adı	Adedi
Kontaktör modülü	12 adet
Zaman rölesi modülü	8 adet
Yıldız üçgen rölesi modülü	4 adet
Paket şalter modülü	4 adet
Enversör şalter modülü	4 adet
Yıldız üçgen şalter modülü	4 adet
Besleme dağıtım modülü	4 adet
Buton modülü	4 adet
Sınır anahtarı modülü	8 adet
Sinyal lambası modülü	4 adet
Trifaze AC motor	2 adet
Kumanda kablosu	120 adet

PLC'İ OTOMATİK KUMANDA EĞİTİM SETİ

%100 çarpılma önleyici sistem

Tavsiye edilen ürün **4.3 HMI & PLC Modülü**'dür. Kinco, Siemens veya Delta PLC modüllerini tercih edebilirsiniz.

** Kinco, Siemens veya Delta PLC modüllerinde fiyat farkı için bilgi alınız.

Uzunluk: 150 cm Genişlik: 80 cm Yüksek.: 78 cm

L1-L2-L3: 50V AC L1-N: 29V AC DC: 24V



Geliştirdiğimiz **çarpılma önleyici** fazlar arası 50V AC sistemi ile **%100 güvenli** ortamda deneyler yaptırabilirsiniz.

Modül Adı	Adedi
Kontaktör modülü	6 adet
Zaman rölesi modülü	4 adet
Yıldız üçgen rölesi modülü	2 adet
Paket şalter modülü	2 adet
Enversör şalter modülü	2 adet
Yıldız üçgen şalter modülü	2 adet
Besleme dağıtım modülü	2 adet
Buton modülü	2 adet
Sınır anahtarı modülü	4 adet
Sinyal lambası modülü	2 adet
Trifaze AC motor	1 adet
Kumanda kablosu	60 adet
PLC modülü	2 adet
Optik sensör modülü	2 adet
İndüktif sensör modülü	2 adet
Trafik ışıkları modülü	2 adet

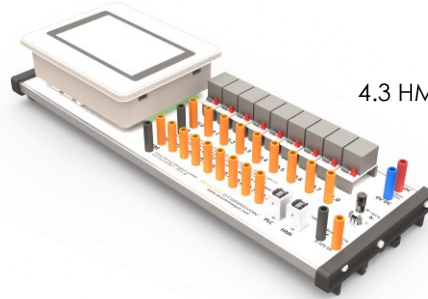

4.3" HMI & PLC Modülü

4.3 HMI renkli dokunmatik ekran
9 giriş - 9 çıkışlı PLC
2 analog girişli
USB'den programlama

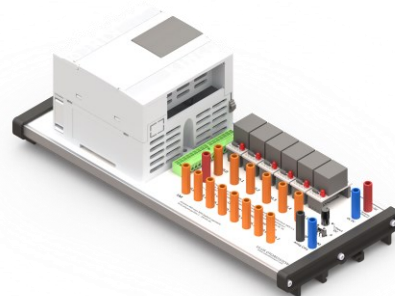

PLC Modülü

8 giriş - 6 çıkışlı PLC
1 analog giriş
1 analog çıkış
USB'den programlama

OTOMATİK KUMANDA ve OTOMASYON EĞİTİM SETİ

%100 çarpılma önleyici sistem



Uzunluk: 150 cm Genişlik: 80 cm Yüksek.: 78 cm

L1-L2-L3: 50V AC L1-N: 29V AC DC: 24V

80cm boş alan

Modül Adı	Adedi
Kontaktör modülü	6 adet
Zaman rölesi modülü	4 adet
Yıldız üçgen rölesi modülü	2 adet
Paket şalter modülü	2 adet
Enversör şalter modülü	2 adet
Yıldız üçgen şalter modülü	2 adet
Besleme dağıtım modülü	2 adet
Buton modülü	2 adet
Sınır anahtarı modülü	4 adet
Sinyal lambası modülü	2 adet
Trifaze AC motor	1 adet

Kumanda kablosu	60 adet
PLC modülü	2 adet
Optik sensör modülü	2 adet
İndüktif sensör modülü	2 adet
Trafik ışıkları modülü	2 adet
Kapasitif sensör modülü	2 adet
İkaz lambası modülü	2 adet
Step motor sürücü modülü	2 adet
Step motor modülü	2 adet

Çarpılma önleyici fazlar arası 50V AC sistemi ile **%100 güvenli** ortamda deneyler yaptırabilirsiniz.

PNÖMATİK EĞİTİM SETLERİ

%100 çarpılma önleyici sistem



2 Öğrenci Kapasiteli

Kumanda eğitim seti olarak kullanılabilir.

80cm boş alan

Uzunluk: 150 cm Genişlik: 80 cm Yüksek.: 78 cm
L1-L2-L3: 50V AC L1-N: 29V AC DC: 24V

Modül Adı	2 Öğr.	4 Öğr.
Çift etkili silindir modülü	4 adet	8 adet
Tek etkili silindir modülü	2 adet	4 adet
Tek bobinli 3/2 valf modülü	2 adet	4 adet
Tek bobinli 5/2 valf modülü	2 adet	4 adet
Çift bobinli 5/2 valf modülü	4 adet	4 adet
5/2 valf yay modülü	2 adet	4 adet
5/2 hava hava valf modülü	4 adet	8 adet
VEYA valf modülü	2 adet	4 adet
Röle modülü (24V DC)	4 adet	8 adet
Buton modülü	2 adet	4 adet
Besleme dağıtım modülü	2 adet	4 adet
Sessiz Kompresör	1 adet	1 adet
Kumanda kablosu	50 adet	100 adet
FRL + Hava Dağıtım modülü	1 adet	2 adet
3/2 elle kumandalı valf	4 adet	8 adet

4 Öğrenci Kapasiteli



Çarpılma önleyici fazlar arası 50V AC sistemi ile **%100 güvenli** ortamda deneyler yaptırabilirsiniz.

PLC'Lİ PNÖMATİK EĞİTİM SETİ

%100 çarpılma önleyici sistem

Tavsiye edilen ürün **4.3 HMI & PLC Modülü**'dür. Kinco, Siemens veya Delta PLC modüllerini tercih edebilirsiniz.

** Kinco, Siemens veya Delta PLC modüllerinde fiyat farkı için bilgi alınız.

Geliştirdiğimiz **çarpılma önleyici** fazlar arası 50V AC sistemi ile **%100 güvenli** ortamda deneyler yapabilirsiniz.

Uzunluk: 150 cm Genişlik: 80 cm Yüksek.: 78 cm

L1-L2-L3: 50V AC L1-N: 29V AC DC: 24V

80cm boş alan



Modül Adı	Modüller
Çift etkili silindir modülü	4 adet
Tek etkili silindir modülü	2 adet
Tek bobinli 3/2 valf modülü	2 adet
Tek bobinli 5/2 valf modülü	2 adet
Çift bobinli 5/2 valf modülü	4 adet
5/2 valf yay modülü	2 adet
5/2 hava hava valf modülü	4 adet
VEYA valf modülü	2 adet
Röle modülü (24V DC)	4 adet
Buton modülü	2 adet
Besleme dağıtım modülü	2 adet
Sessiz Kompresör	1 adet
Kumanda kablosu	50 adet
FRL + Hava Dağıtım modülü	1 adet
3/2 elle kumandalı valf	4 adet
Kumanda kablosu	60 adet
PLC modülü	2 adet
Optik sensör modülü	2 adet
İndüktif sensör modülü	2 adet
Trafik ışıkları modülü	2 adet
İkaz lambası modülü	2 adet

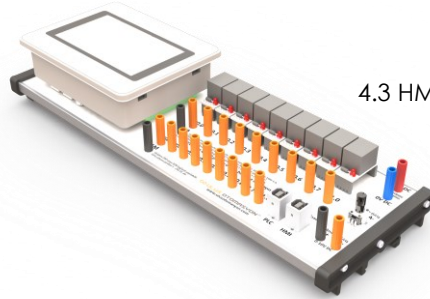

4.3" HMI & PLC Modülü

4.3 HMI renkli dokunmatik ekran
9 giriş - 9 çıkışlı PLC
2 analog girişli
USB'den programlama

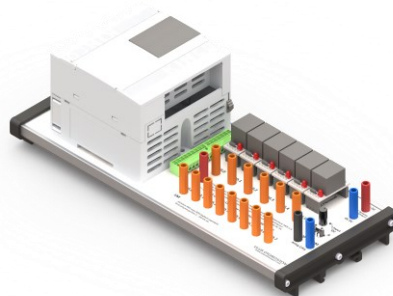

PLC Modülü

8 giriş - 6 çıkışlı PLC
1 analog giriş
1 analog çıkış
USB'den programlama

MODÜLER PLC EĞİTİM SETİ

%100 çarpılma önleyici sistem

Geliştirdiğimiz **çarpılma önleyici** fazlar arası 50V AC sistemi ile **%100 güvenli** ortamda deneyler yaptırabilirsiniz.



Uzunluk: 150 cm Genişlik: 80 cm Yüksek.: 78 cm

L1-L2-L3: 50V AC L1-N: 29V AC DC: 24V

80cm boş alan

Tavsiye edilen ürün **4.3 HMI & PLC Modülü**'dür. Kinco, Siemens veya Delta PLC modüllerini tercih edebilirsiniz.

** Kinco, Siemens veya Delta PLC modüllerinde fiyat farkı için bilgi alınız.

Modül Adı	Adedi
Kontaktör modülü	4 adet
Besleme dağıtım modülü	2 adet
Buton modülü	2 adet
Sınır anahtarı modülü	4 adet
Sinyal lambası modülü	2 adet
Trifaze AC motor	1 adet
Kumanda kablosu	60 adet
PLC modülü	2 adet
Optik sensör modülü	2 adet
İndüktif sensör modülü	2 adet
Trafik ışıkları modülü	2 adet
Step motor modülü	2 adet
Step motor sürücü modülü	2 adet
Isı kontrol modülü	2 adet
SSR modülü	2 adet

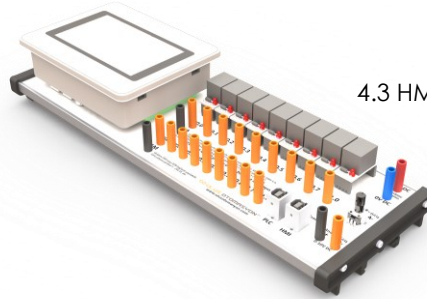

4.3" HMI & PLC Modülü

4.3 HMI renkli dokunmatik ekran
9 giriş - 9 çıkışlı PLC
2 analog girişli
USB'den programlama

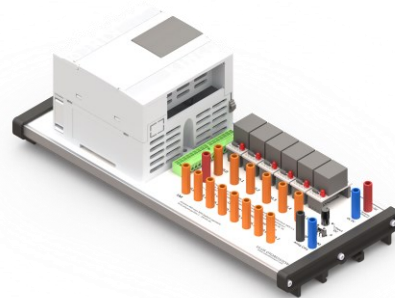

PLC Modülü

8 giriş - 6 çıkışlı PLC
1 analog giriş
1 analog çıkış
USB'den programlama

4.3" HMI & PLC Modülü

HMI ve PLC eğitim seti ihtiyacını karşılar.

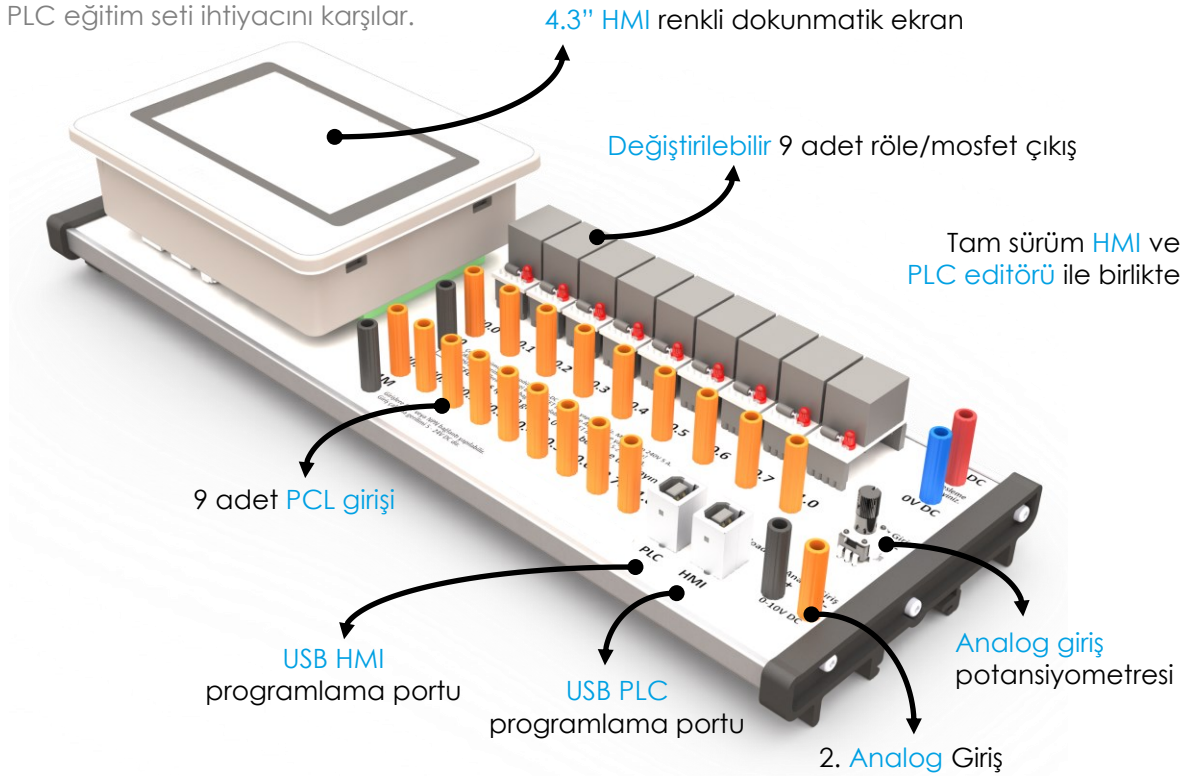

- * **HMI:** 4.3 inc tam renkli dokunmatik ekran.
- * **PLC:** 2 analog / 9 dijital girişli, 9 transistör çıkışlı, PLC
- * **USB Programlama:** USB üzerinden programlama yapabilme özelliği sunar. **USB üzerinden cihaz enerjilenir** ve besleme vermeden dahi program yüklenebilir ve yüklü program çağrılabilir.
- * Analog giriş için **10V DC gerilimi modül ürettiği için** ek güç kaynağına ihtiyaç duymaz.
- * 4.3" HMI & PLC cihazı özel soketleri sayesinde **sök / tak** özelliğine sahiptir.
- * Gerekli tüm uçlar 4mm born klemenslere çıkartılmıştır.

Tüm eğitim setleri ve eğitim modülleri ile uyumludur.

Gerçek zamanlı SİMÜLATÖR özelliğine sahiptir. Donanım ihtiyacı gerektirmez. Bilgisayar laboratuvarlarında kullanılabilir. USB den enerjilendiği için ek besleme ihtiyacı duymaz.

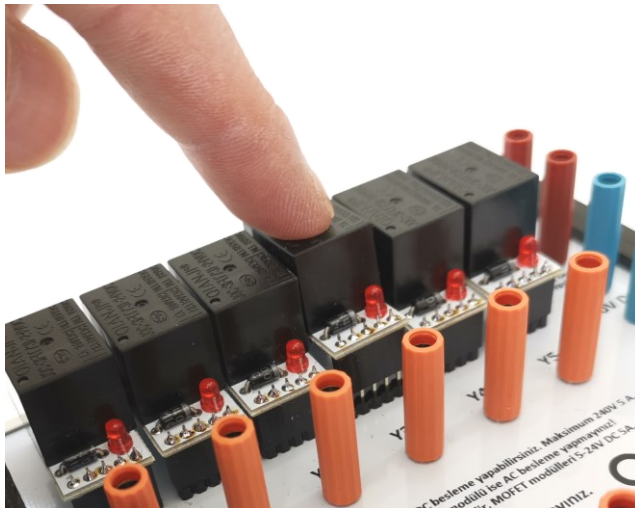

Değiştirilebilir Çıkışlar

PLC çıkışları koruma altındadır ve **RÖLE** veya **MOSFET** modülleriyle değiştirebilirsiniz.

Röle Modülü: Kontaktör, valf ve DC motor gibi AC/DC yükler için idealdir. 5A akıma dayanabilir.

Mosfet Modülü: PTO ve PWM için hızlı pals üretmen için 3 Mhz'e kadar üretebilir.

Modüller **LED** göstergelidir. Modüller sönmüldürme diyotlu ve optokuplörüdür.

PLC Modülü

1 analog / 8 dijital giriş, 1 analog, 6 transistör çıkış

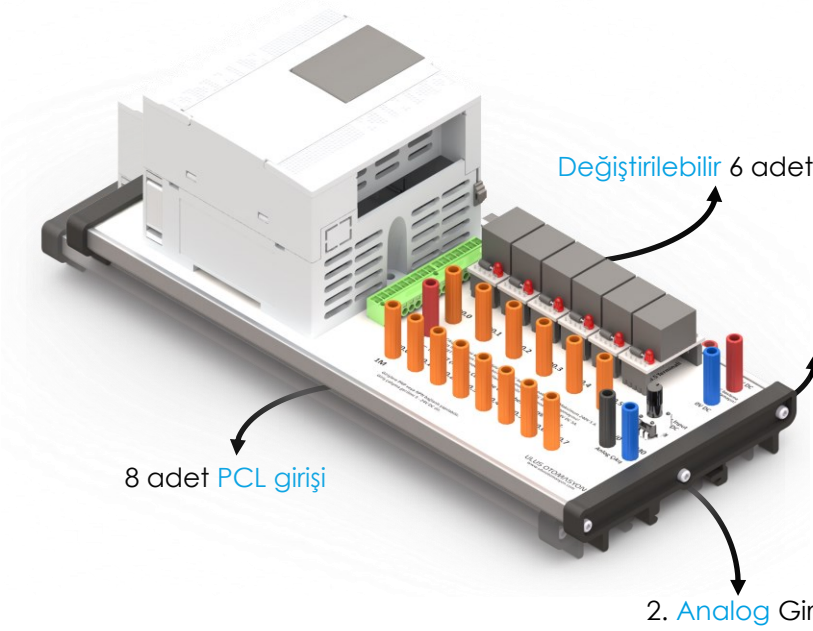

Tam sürüm PLC editörü ile birlikte

- * **PLC:** 1 analog / 8 dijital girişli, 1 analog, 6 transistör çıkışlı, PLC
- * **USB Programlama:** USB üzerinden programlama yapabilme özelliği sunar. **USB üzerinden cihaz enerjilenir** ve besleme vermeden dahi program yüklenebilir ve yüklü program çağrılabilir.
- * Analog giriş için **10V DC gerilimi modül ürettiği için** ek güç kaynağına ihtiyaç duymaz.
- * Gerekli tüm uçlar 4mm born klemenslere çıkartılmıştır.

Tüm eğitim setleri ve eğitim modülleri ile uyumludur.

Bilgisayar laboratuvarlarında kullanılabilir. USB den enerjilendiği için ek besleme ihtiyacı duymaz.

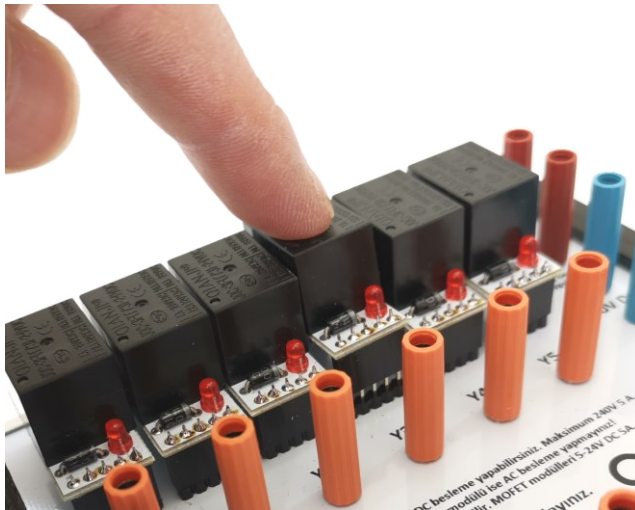

Değiştirilebilir Çıkışlar

PLC çıkışları koruma altındadır ve **RÖLE** veya **MOSFET** modülleriyle değiştirebilirsiniz.

Röle Modülü: Kontaktör, valf ve DC motor gibi AC/DC yükler için idealdir. 5A akıma dayanabilir.

Mosfet Modülü: PTO ve PWM için hızlı pals üretmen için 3 Mhz'e kadar üretebilir.

Modüller **LED** göstergelidir. Modüller sönmüldürme diyotlu ve optokuplörüdür.

PANO MONTÖRLÜĞÜ EĞİTİM SETLERİ

%100 çarpılma önleyici sistem

2 Öğrenci Kapasiteli



Uzunluk: 150 cm Genişlik: 80 cm Yüksek.: 78 cm
L1-L2-L3: 50V AC L1-N: 29V AC DC: 24V

Ürünler	2 Öğr.	4 Öğr.
Kontaktör	6 adet	12 adet
Zaman rölesi	2 adet	4 adet
Yedek kontaktör civatası	500 adet	1.000 adet
Trifaze paket şalter	2 adet	4 adet
Enversör şalter	2 adet	4 adet
Yıldız üçgen şalter	2 adet	4 adet
Sınır anahtarı	1 adet	2 adet
Stop butonu	2 adet	4 adet
Start/stop butonu	4 adet	8 adet
Sinyal lambası	6 adet	12 adet
Trifaze AC motor	1 adet	2 adet
Vidalı ray klemens	28 adet	56 adet
Kablo yüksüğü	500 adet	1.000 adet
0,75 mm NYAF kablo	100 mt	200 mt
Trifaze sigorta	2 adet	4 adet
Monofaze sigorta	2 adet	4 adet
Yıldız tornavida	2 adet	4 adet
Düz tornavida	2 adet	4 adet

4 Öğrenci Kapasiteli



Öğrenciler için **Maksimum Güvenlik**

Fazlar arası 50V AC sistem sayesinde 2 faza maruz kalsa dahi çarpılma yaşanmayacağından öğrenciler yaptıkları pano projelerine rahatlıkla enerji vererek test edebileceklerdir.

ELEKTRİK TESİSAT EĞİTİM SETİ

%100 çarpılma önleyici sistem



4 Öğrenci Kapasiteli

Çift taraflıdır ve 4 öğrenci aynı anda birbirinden bağımsız şekilde çalışabilir. Her yüzde 2 öğrenci deney yapabilmektedir. 150x80x170 cm (UxDxY) ölçülerinde ve tekerlekleri sayesinde taşınabilir yapıdadır.

Çarpılmama Garantisi

Tesisat eğitim setinde çarpılma riski yoktur. Alçak gerilim elektrik tesisleri - Güvenlik için koruma - Elektrik çarpmasına karşı koruma standardına uygundur. Faz Nötr gerilim: 55 Volt (aydınlatma için) Faz Nötr gerilim: 12 Volt (zayıf akım için)



YANGIN ALARM EĞİTİM SETLERİ

Konvansiyonel 4 Bölge



1 ve 2 öğrenci kapasiteli 2 modele sahiptir.

1 öğrenci kapasiteli eğitim seti sonradan 2 öğrenci kapasiteliye dönüştürülebilme özelliğine sahiptir.

Çift taraflı uygulama paneli ile 2 öğrenci çalışabilir.

4 Zonlu Alarm Paneli

EN-54-2/4 Sertifikasına sahip 4 bölge yangın alarm paneli. Metal gövdeli şık tasarımı, kolay kurulumu ve yüksek performansı ile Avrupa birliği standartlarının gerektirdiği tüm teknik değerleri karşılamaktadır.

Tamamen Amaca Uygun

Bağlantı yapma, hata oluşturma, arıza giderme, tahliye ve operatör simülasyonları yapılabilir. Elektriksel tüm bağlantılar 4mm kumanda kablosu (born fişi) ile gerçekleştirilir. Aküyü devreye alma özelliği ve Siren açma / kapama özelliği

GÖRÜNTÜLÜ DİYAFON EĞİTİM SETLERİ



1 ve 2 öğrenci kapasiteli 2 modele sahiptir.

1 öğrenci kapasiteli eğitim seti sonradan 2 öğrenci kapasiteliye dönüştürülebilme özelliğine sahiptir.

Çift taraflı uygulama paneli ile 2 öğrenci çalışabilir.

Daireler Arası Görüşme

4.3 inç yüksek çözünürlüklü daire içi monitör ile butona basılı tutmadan konuşma (handsfree), dokunmatik butonları sayesinde daireler arası görüşme yapabilmeye özelliği.

Taşınabilir, Az Yer Kaplar

Sağlamlığı ön planda tutarak az yer kaplayan tasarımı ve tekerlekleri sayesinde taşınabilir. Tamamen alüminyum ve metalden imal edilmiş sağlam yapıya sahiptir.

GÖRÜNTÜLÜ DİYAFON ve YANGIN ALARM EĞİTİM SETİ



** Yukardaki görsel çift taraflı panelden oluşan eğitim setini temsil etmektedir. Eğitim seti 1 adettir.

2 Eğitim Seti Bir Arada

Bir yüzü yangın alarm eğitim seti ve diğer yüzü görüntülü diyafon sistemleri eğitim setinden oluşan, yer tasarrufu sağlayan ekonomik eğitim setidir.

Görüntülü Diyafon Sistemleri ve **Yangın Alarm Eğitim Seti** ile zil paneli bağlantısı, kapı otomatini devreye alma, daire önü buton bağlantısı, daire içi monitör bağlantısı ve güç kaynağı bağlantısını yapabilirler.

Korunan alanın bölgelere ayrılması, yangın kaynağının belirlenmesi, detektör, siren ve ihbar butonlarının bağlantılarının yapılması, devreye alınması ve sistemin izlenmesi uygulamalarının yapılabildiği eğitim setidir.

KOMPANZASYON EĞİTİM SETİ



Dahili ve Harici Yükler

Dahili 0.37 KW asenkron motor ile kompanzasyon yapabilme özelliğine sahiptir. Harici yük bağlama noktalarından monofaze veya trifaze alıcı bağladığınızda kompanzasyon yapar.

Kademe Göstergeleri

Kademe durumlarını gösteren sinyal lambaları. 3 adet monofaze kapasitif, 1 adet şönt, 2 adet trifaze kademeye sahiptir.

Müdahale Edilebilir

Kademeler kapatıp LCD ekranlı sayaç ve enerji analizör özellikli Reaktif Güç Kontrol Rölesi üzerinden yükün karakteristiği incelenebilir. Kompanzasyon panosu incelenebilir. İstenirse tüm bağlantılar sökülüp öğrencilere tekrar yaptırılabilir.

PLC

Mekatronik Otomasyon Eğitim Setleri



Konveyör Bant Eğitim Seti

Uzunluk: 91 cm
Derinlik: 36 cm
Yükseklik: 25 cm



Modüler Yapı

Alüminyum raya monte edilmiş modüller 4mm born klemenslidir ve born fişi ile bağlantı yapılmasına olanak sağlar. Harici PLC veya farklı kontrol cihazları ile kontrol edilebilir.

Sessiz, Estetik ve Güçlü

Redüktörlü DC motor ile maksimum güç ve performans sunarken sessiz çalışır. Stabil çalışması deneylerin başarıyla yapılmasını kolaylaştırır.

Taşınabilir, Az Yer Kaplar

Sağlamlığı ön planda tutarak az yer kaplayan tasarımı sayesinde taşınabilir. Tamamen alüminyumdan imal edilmiş sağlam yapıya sahiptir.

No	Ürün Adı	Adedi
1	MultiRun konveyör	1 adet
2	Konveyör Destek Ünitesi	2 adet
3	Alüminyum Tabla (360x910 mm)	1 adet
4	Sensör bağlama ünitesi (3 yönlü)	2 adet
5	M18, NO, İndüktif Sensör	2 adet
6	Taşıma Kulpları	2 adet
7	Besleme aç kapa (Acil Stop)	1 adet
8	24V DC güç kaynağı	1 adet
9	Besleme dağıtım modülü	1 adet
10	Motor bağlantı modülü	1 adet
11	Sensör bağlantı modülü	2 adet
12	24V Güç rölesi modülü	2 adet

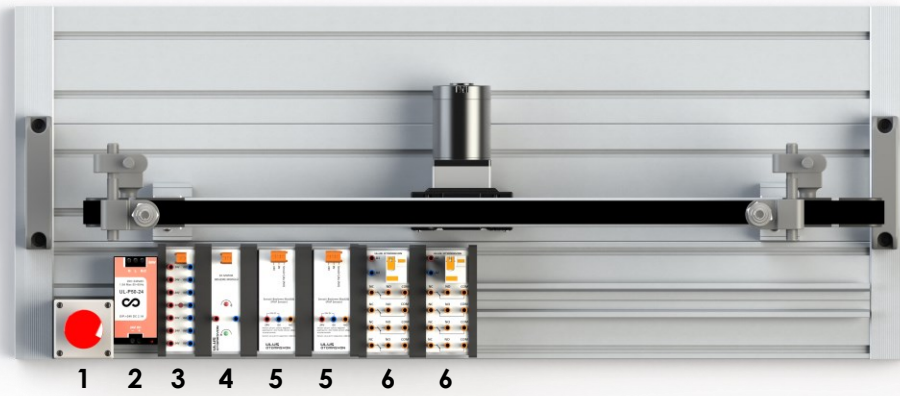

1. Besleme aç/kapa
2. 24V DC güç kaynağı
3. Besleme dağıtım modülü
4. Motor bağlantı modülü
5. Sensör bağlantı modülü
6. 24V Güç rölesi modülü

PLC'li Konveyör Bant Eğitim Seti

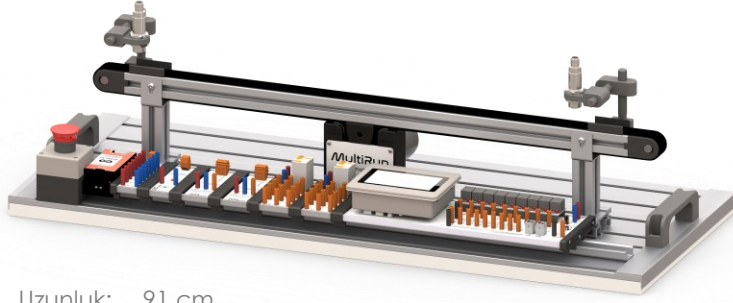

Uzunluk: 91 cm

Derinlik: 36 cm

Yükseklik: 25 cm

PLC Çevre Birimleri Eğitimi

PLC giriş ve çıkışlarına sensör, röle, buton, dc motor gibi elemanların bağlantısını yapma ve yorumlama becerisini kazandırır.

No	Ürün Adı	Adedi
1	MultiRun konveyör	1 adet
2	Konveyör Destek Ünitesi	2 adet
3	Alüminyum Tabla (360x910 mm)	1 adet
4	Sensör bağlama ünitesi (3 yönlü)	2 adet
5	M18, NO, İndüktif Sensör	2 adet
6	Taşıma Kulpları	2 adet
7	Besleme aç kapa (Acil Stop)	1 adet
8	24V DC güç kanyağı	1 adet
9	Besleme dağıtım modülü	1 adet
10	Motor bağlantı modülü	1 adet
11	Sensör bağlantı modülü	2 adet
12	24V Güç rölesi modülü	2 adet
13	Buton modülü	1 adet
14	Kinco PLC Modülü	1 adet

4.3" HMI & PLC Modülü

Kinco PLC Modülü

Siemens PLC Modülü

Delta PLC Modülü

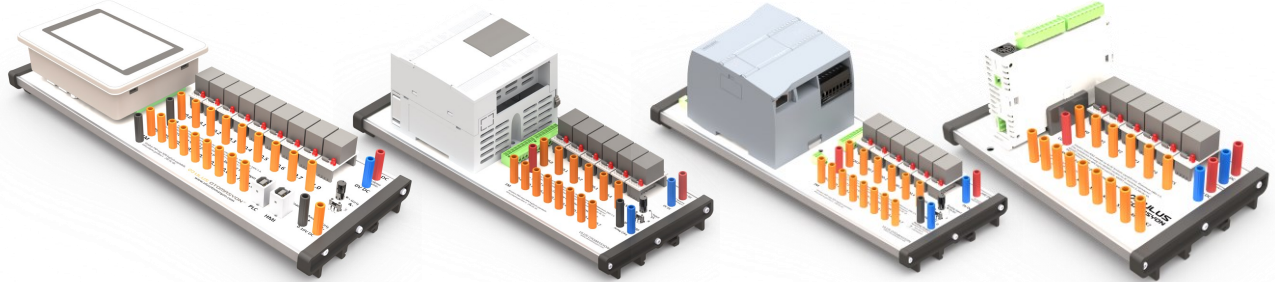

Çift Motorlu Konveyör Bant Eğitim Seti

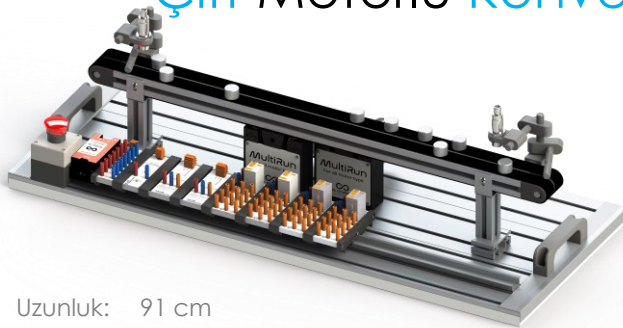

Uzunluk: 91 cm

Derinlik: 36 cm

Yükseklik: 25 cm

No	Ürün Adı	Adedi
1	MultiRun konveyör	2 adet
2	Konveyör Destek Ünitesi	2 adet
3	Alüminyum Tabla (360x910 mm)	1 adet
4	Sensör bağlama ünitesi (3 yönlü)	2 adet
5	M18, NO, İndüktif Sensör	2 adet
6	Taşıma Kulpları	2 adet
7	Besleme aç kapa (Acil Stop)	1 adet
8	24V DC güç kanyağı	1 adet
9	Besleme dağıtım modülü	1 adet
10	Motor bağlantı modülü	2 adet
11	Sensör bağlantı modülü	2 adet
12	24V Güç rölesi modülü	4 adet
13	Buton modülü	1 adet

Asenkron Motorlu Konveyör Bant Eğitim Seti

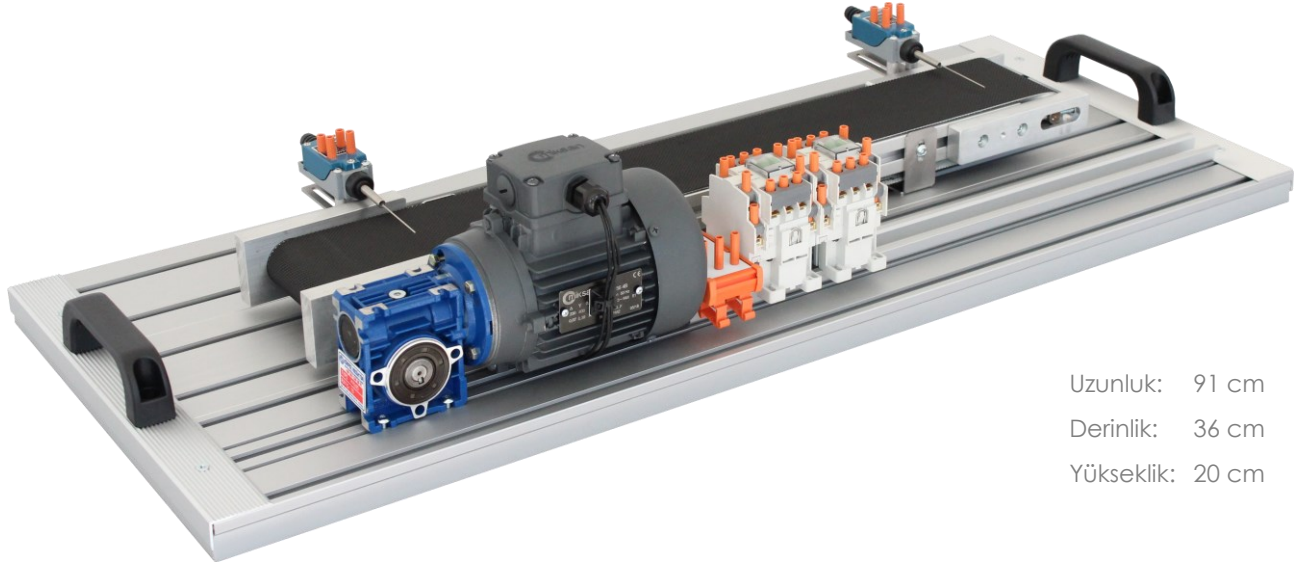

Uzunluk: 91 cm

Derinlik: 36 cm

Yükseklik: 20 cm

Eklenebilir Modüller

Termik röle, zaman rölesi, sağ sol rölesi ve buton modüllerini ekleyerek mini kumanda eğitim seti olarak kullanılabilir.

Sağlamlık Ön Planda

Uzun ömürlü olabilmesi için alüminyum tabla, alüminyum ray profillerden imal edilmiştir. Sağlamlık ve estetik ön plandadır.

AC Sürücülü Konveyör Bant Eğitim Seti

Uzunluk: 91 cm

Derinlik: 36 cm

Yükseklik: 25 cm

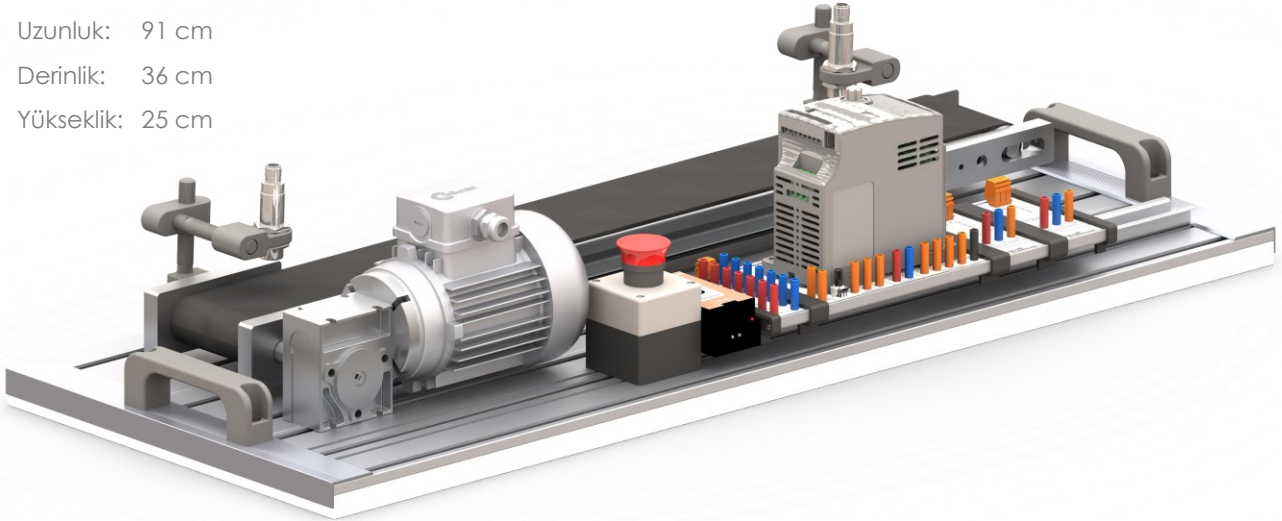

Bağlantı Yapabilme

AC motor sürücü tüm giriş ve çıkış uçları born klemenslere çıkartılmıştır. Sürücü girişlerine sensör, buton veya sınır anahtarı, çıkışlarına ise kontaktör bağlayabilirsiniz.

- * Besleme: 220V AC
- * Güç: 0,4 KW
- * 4 Dijital giriş, 1 Röle çıkışı
- * Harici potansiyometre
- * 1 analog giriş
- * Çıkış frekansı: 0~300 Hz
- * 5 Dijit gösterge, 5 Adet Fonksiyon Tuşu

PLC-1 Mekatronik PLC Eğitim Seti



Uzunluk: 91 cm
Derinlik: 48 cm
Yükseklik: 40 cm

HMI & PLC Seçenekleri

PLC ve 4.3 inc renkli HMI. 2 adet analog giriş, 9 dijital giriş, 9 transistör çıkış. USB den PLC ve HMI'ye direk program yükleyebilme.

Mekatronik Yapı

Pnömatik parça besleme ve baskı sisteminden oluşan mekatronik yapı sayesinde %100 gerçeklik ve pratik yapma imkanı.

Taşınabilir

Masaüstü, taşınabilir yapıdadır. Firmamıza ait alüminyum profiller ile daha sağlam ve daha estetik.

PLC-2 Konveyörlü Mekatronik PLC Eğitim Seti

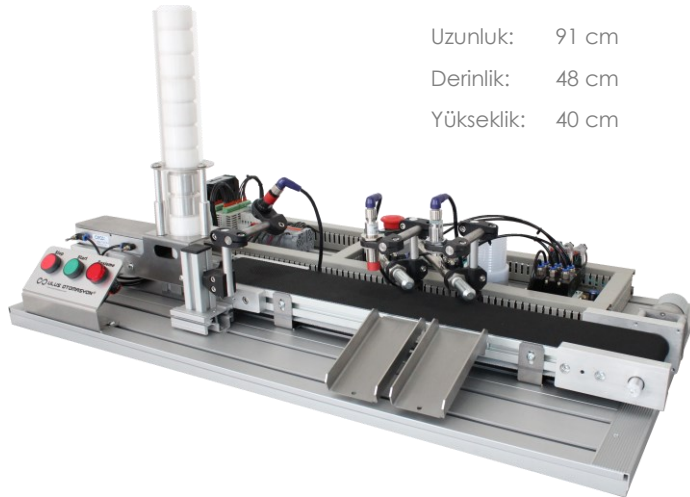

Uzunluk: 91 cm
Derinlik: 48 cm
Yükseklik: 40 cm

MultiRun Konveyör Bant

Redüktörlü DC motoru ile yüksek performansa sahip yeni nesil konveyör bant.

3 Üniteli Mekatronik Yapı

Pnömatik parça besleme, parça taşıma ve ayırma sistemi ile %100 gerçeklik ve pratik yapma imkanı.

4.3 inch Renkli HMI

PLC'ye veri girme, veri görüntüleme, animasyon oluşturma ve alarm görüntüleme gibi bir çok uygulama yapma imkanı.

Robotik Kollu Mekatronik PLC Eğitim Seti PLC-3 & PLC-4



Uzunluk: 91 cm
Derinlik: 48 cm
Yükseklik: 40 cm

MultiRun Konveyör Bant

Step motor ve DC motor seçeneği ile pozisyonlama komutları ile deney parçalarını istenilen konuma taşıyabilme

Pnömatik Robotik Kol

Vakum sistemli, 180° dönebilen, ileri/geri ve yukarı/aşağı hareket edebilen robotik kol

4.3 inch Renkli HMI

PLC'ye veri girme, veri görüntüleme, animasyon oluşturma ve alarm görüntüleme gibi bir çok uygulama yapma imkanı.

PLC-5 Fabrika Otomasyonu Eğitim Seti

Uzunluk: 91 cm

Derinlik: 48 cm

Yükseklik: 40 cm

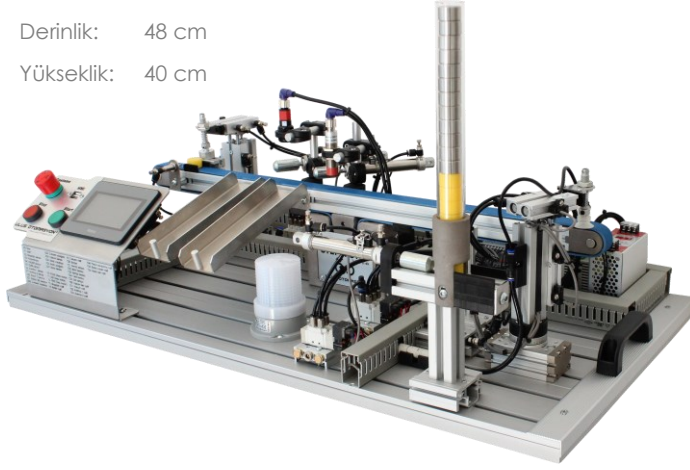

MultiRun Konveyör Bant

Güçlü step motoru ile yüksek performansa sahip yeni nesil konveyör bant

5 Üniteli Sistem

Parça besleme, robotik kol, konveyör bant, parça ayırma ve baskı simülasyonu sistemi

4.3 inch Renkli HMI

PLC'ye veri girme, veri görüntüleme, animasyon oluşturma ve alarm görüntüleme gibi bir çok uygulama yapma imkanı.

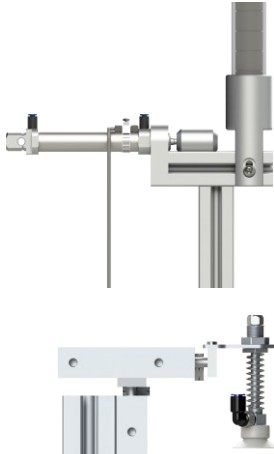

Parça Besleme Ünitesi

Pnömatik parça besleme, parça taşıma ve ayırma sistemi ile %100 gerçeklik ve pratik yapma imkanı.

Parça Ayırma Ünitesi

İndüktif ve optik sensörlü pnömatik parça ayırma birimi ile deney parçalarının algılanması ve ayırma işlemi



Pnömatik Robotik Kol

Vakum sistemli, 180° dönebilen, ileri/geri ve yukarı/aşağı hareket



Baskı İstasyonu

Yukarı / aşağı ve ileri / geri yönde çalışan süspansiyonlu pnö-



SRV-2 Servo Motor Eğitim Seti 2.Nesil

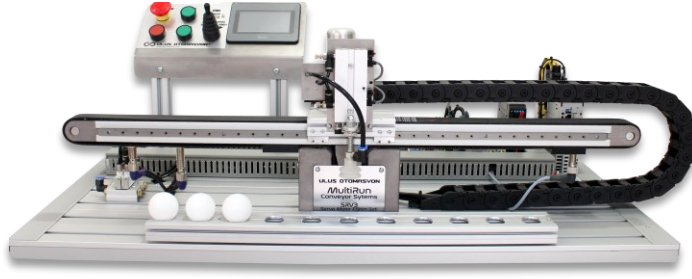

Uzunluk: 91 cm
Derinlik: 48 cm
Yükseklik: 40 cm

MultiRun Konveyör Bant

Çift lineer kızak üzerinde hareketini sağlayan zaman kayışı, hızını ve stabil çalışmasını MultiRun sistem sayesinde saniyede 6 metre hıza ve 3.000 d/dk hıza çıkabilmektedir.

Yeni Nesil Servo Motor

Soft limit, Dahili Homing fonksiyonları, Easy-Use özelliği ile kolay parametre ayarı ile stabil çalışma sunuyor.

SRV-3 Servo Motor Eğitim Seti 3.Nesil

Çift bantlı, çok amaçlı 3.nesil eğitim seti

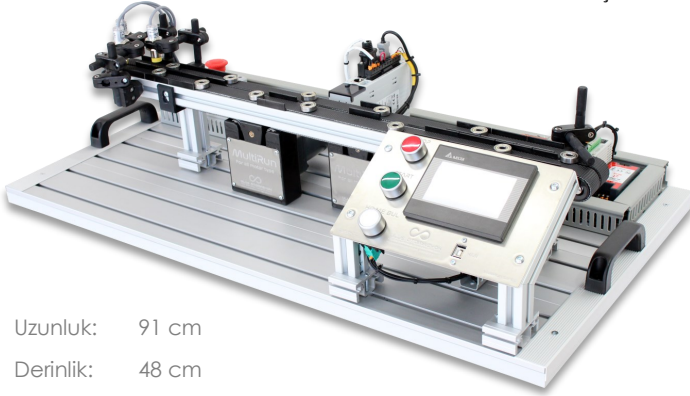

Uzunluk: 91 cm
Derinlik: 48 cm
Yükseklik: 40 cm

MultiRun Servo Konveyör Bant

Servo motor kontrollü konveyör bant ile mekanik sınır olmaksızın yüksek hızlarda emniyetli çalışmanızı ve tüm parametreleri denemeniz imkan verir.

MultiRun DC Konveyör Bant

DC motor kontrollü konveyör üzerindeki parçaları servo konveyöre aktarma ve temel PLC uygulamaları için çözüm sunar.

STP-1 Step Motor Eğitim Seti

MultiRun Serisi



Uzunluk: 91 cm
Derinlik: 36 cm
Yükseklik: 25 cm

PLC Çevre Birimleri Eğitimi

PLC giriş ve çıkışlarına sensör, buton ve step motor sürücü gibi elamanların bağlantısını yapma ve yorumlama becerisini kazandırır.

STP-2 Servo Motor Eğitim Seti 2.Nesil

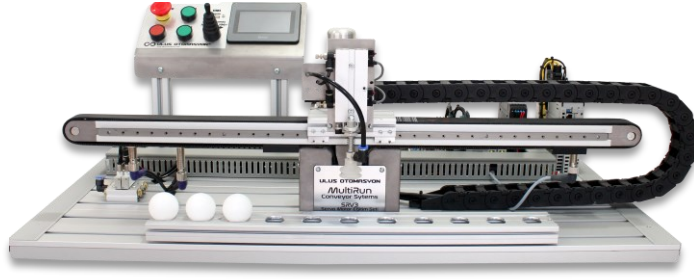

MultiRun Konveyör Bant

Çift lineer kızak üzerinde hareketini sağlayan zaman kayışı, hızını ve stabil çalışmasını MultiRun sistem sayesinde saniyede 6 metre hıza ve 1.000 d/dk hıza çıkabilmektedir.

STP-3 Step Motor Eğitim Seti 3.Nesil

Çift bantlı, çok amaçlı 3.nesil eğitim seti

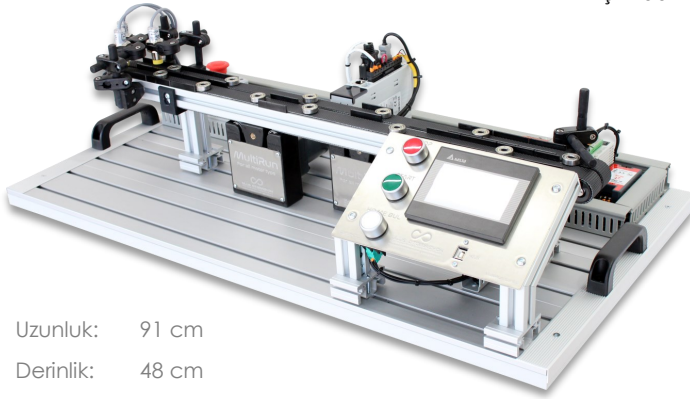

Uzunluk: 91 cm

Derinlik: 48 cm

Yükseklik: 40 cm

MultiRun Step Konveyör Bant

Step motor kontrollü konveyör bant ile mekanik sınır olmaksızın yüksek hızlarda emniyetli çalışmanızı ve tüm parametreleri denemeniz imkan verir.

MultiRun DC Konveyör Bant

DC motor kontrollü konveyör üzerindeki parçaları step konveyöre aktarma ve temel PLC uygulamaları için çözüm sunar.

Öğrenci İş Tezgahı



Uzunluk: 150 cm

Derinlik: 70 cm

Yükseklik: 78 cm

- » 2 öğrenci kapasiteli
- » 2 adet 220V AC priz
- » 5V DC 5A güç kaynağı
- » 12V DC 3A güç kaynağı
- » Acil stop, kaçak akım ve sigorta korumalı
- » Masa aydınlatma LED armatürü
- » LED armatürü aç/kapa butonlu

T.C. MİLLÎ EĞİTİM BAKANLIĞI
Çınarlı Mesleki ve Teknik Anadolu Lisesi

ÇINARLI **MTAL**
Kocaeli / Türkiye
Döner Sermaye İşletmesi

Deniz Mahallesi Türk Kablo Sokak No 15 Derince/ Kocaeli

Web: <http://cinarlimtal.meb.k12.tr>

Siparişleriniz İçin

E-posta: cinarlimtal4141@gmail.com

Telefon: (0505) 351 77 43 - (0505) 765 99 60



T.C.
MİLLÎ EĞİTİM BAKANLIĞI
Destek Hizmetleri Genel Müdürlüğü

Sayı : 90349432-10.06.01-E.26122327
Konu : Mal ve Hizmet İhtiyaçlarının
DÖSE'lerden Karşılanması

30.12.2019

GENELGE
2019/17

İlgi :3423 sayılı Millî Eğitim Bakanlığına Bağlı Meslekî ve Teknik Öğretim Okulları
Döner Sermayesi Hakkında Kanun.

Bakanlığımıza bağlı meslekî ve teknik öğretim okul ve kurumları bünyesinde öğrenci ve kursiyerlerin uygulamalı eğitim yapmalarına katkı sağlamak amacıyla, ilgi Kanun'a göre döner sermaye işletmesi kurulmaktadır. Bu Kanun'un genel ve madde gerekçelerinde özetle; *“.....mütedavil sermaye hesabına bu okulların atölyelerine sipariş alınması bir gaye değil, temrin malzemesi temin etmek üzere her yıl bütçesinden tahsisat sarf edilmeksizin ameli tedrisat programlarının tatbik edilebilmesi için bir vasıtaadır. Binaenaleyh hariçten sipariş alınmasında, ne sermayenin nemalandırılması, ne de bir kâr temini gibi doğrudan doğruya istihdaf edilen bir maksat mevzubahis değildir. Bu bakımdan, bu atölyelerde yapılan işlerin ticari bir mahiyeti yoktur.”* denilmektedir.

Bakanlığımız meslekî ve teknik öğretim okul ve kurumlarının temel amacı; örgün ve yaygın eğitim yoluyla üreten, özgüvenli ve girişimci özelliklere sahip nitelikli insan gücünün, günümüz şartlarına uygun düzeyde yetiştirilmesini sağlamaktır. Bilindiği üzere, bu amacın gerçekleşmesi de öğrencilere teorik eğitimin yanında, yeterli ve istenilen seviyede uygulamalı (pratik) eğitimin verilmesi ile mümkündür.

Mesleki ve teknik öğrenim gören öğrencilerin uygulamalı eğitimlerini yapabileceği alanlardan birisi de döner sermayeye alınan siparişler üzerinden yapacakları çalışmalardır. İl ve ilçe millî eğitim müdürlükleri ile okul ve kurumlarımızın her türlü mal ve hizmet alımlarının öncelikle Bakanlığımıza bağlı döner sermayeli okul ve kurumlardan temin edilmesi, okul ve kurumlarımız bünyesindeki döner sermaye işletmelerince üretilemeyen mal ve hizmet alımlarının piyasadan temin edilmesi hususunda,

Bilgilerinizi ve gereğini önemle rica ederim.

Ziya SELÇUK
Bakan

Dağıtım:
A ve B planı

KOCAELİ – DERİNCE

ÇINARLI MESLEKİ ve TEKNİK ANADOLU LİSESİ

DÖNER SERMAYE İŞLETMESİ

ÜRÜN SİPARİŞ BİLGİLERİ

Katalogumuzda bulunan ürün resimleri ve ölçüler bilgi vermek amaçlı hazırlanmıştır. Ölçü, tasarım, kullanılan malzeme vb. gibi parametreler özel siparişe göre belirlenerek üretimi yapılabilmektedir.

Sipariş ve Fiyat teklifi için irtibat numaralarımız;

Selman UTKAN, Okul Müdürü, 0505 351 77 43

Coşkun ŞAHİN, Teknik Müdür Yardımcısı, 0505 765 99 60

E- Mail:

Cinarlimtal4141@gmail.com

selmanutkan@hotmail.com

coşkun.izmit@gmail.com